



MANUAL DE USUARIO

MÓDULO DE CONTROL Y COBRANZA ORDINARIA

ÍNDICE

1. INTRODUCCIÓN	4
1.1. Propósito	4
1.2. Alcance	4
1.3. Diagrama de Procesos-Resoluciones de Determinación Predial	5
1.4. Diagrama de Procesos- Resoluciones de Determinación de Arbitrios.	6
1.5. Diagrama de Procesos-Resoluciones de Sanción	7
1.6. Diagrama de Procesos-Órdenes de Pago	8
1.7. Diagrama de Procesos-Esquelas Informativas	9
1.8. Diagrama de Procesos-Notificaciones	10
1.9. Definición de Términos Básicos	11
1.10. Generalidades	11
1.10.1. Login	11
1.10.2. Pantalla Principal	13
2. FUNCIONALIDAD DEL SISTEMA.	14
2.1. Resoluciones de Determinación Predial	14
2.1.1. Listado de lotes de Resoluciones de Determinación Predial.	14
2.1.2. Registro de lotes de Resoluciones de Determinación Predial.	16
2.2. Resoluciones de Determinación de Arbitrios.	17
2.2.1. Listado de lotes de Resoluciones de Determinación de Arbitrios	17
2.2.2. Registro de lote de Resoluciones de Determinación de Arbitrios	19
2.3. Resoluciones de Sanción Pecuniaria	20
2.3.1. Listado de lotes de Resoluciones de Sanción Pecuniarias	20
2.3.2. Registro de lote de Resoluciones de Sanción Pecuniaria.	22
2.4. Resoluciones de Sanción No Pecuniaria	24
2.4.1. Listado de lotes de Resoluciones de Sanción No Pecuniarias	24
2.4.2. Registro de lote de Resoluciones de Sanción No Pecuniarias	26
2.5. Órdenes de Pago	28
2.5.1. Listado de lotes de Órdenes de Pago	28
2.5.2. Registro de lote de Órdenes de Pago.	29
2.6. Esquelas Informativas.	32
2.7. Generar Deuda Exigible.	32

ÍNDICE DE FIGURAS

Fig. 1: Login	12
Fig. 2: Login Failed	12
Fig. 3: Pantalla Principal del Sistema	14
Fig. 4: Pantalla Control y Cobranza	15
Fig. 5: Listado de lotes de Resoluciones de Determinación Predial	16
Fig. 6: Listado de lotes de Resoluciones de Determinación Predial	16
Fig. 7: Listado de lotes de Resoluciones de Determinación Predial	17
Fig. 8: Registro de resoluciones de determinación predial	17
Fig. 9: Resolución de Determinación Predial Generada	18
Fig. 10: Listado de Resoluciones de Determinación de Arbitrios	19
Fig. 11: Listado de lotes de Resoluciones de Determinación de Arbitrios	19
Fig. 12: Pantalla Listado de lotes de Resoluciones de Determinación de Arbitrios	20
Fig. 13: Pantalla de registro de resoluciones de determinación de arbitrios.	20
Fig. 14: Resoluciones de Determinación de Arbitrios Generadas	21
Fig. 15: Pantalla Listado de lotes de Resoluciones de Sanción Pecuniaria	22
Fig. 16: Listado de lotes de Resoluciones de Sanción Pecuniaria.	22
Fig. 17: Pantalla de Resoluciones de Sanción Generadas	23
Fig. 18: Pantalla Listado de lotes de Resoluciones de Sanción.	24
Fig. 19: Pantalla de registro de resoluciones de Sanción.	24
Fig. 20: Pantalla de registro de resoluciones de sanción.	24
Fig. 21: Pantalla de registro de resoluciones de sanción.	25
Fig. 22: Pantalla Listado de lotes de Resoluciones de Sanción No Pecuniaria	26
Fig. 23: Pantalla Listado de lotes de Resoluciones de Sanción No Pecuniarias.	26
Fig. 24: Pantalla de Resoluciones de Sanción No Pecuniarias Generadas	27
Fig. 25: Pantalla Listado de lotes de Resoluciones de Sanción No Pecuniarias.	28
Fig. 26: Pantalla de registro de resoluciones de Sanción No Pecuniarias.	28
Fig. 27: Pantalla de registro de resoluciones de sanción No Pecuniarias.	28
Fig. 28: Pantalla de registro de resoluciones de sanción No Pecuniarias.	29
Fig. 30: Listado de lotes de Órdenes de Pago.	30
Fig. 31: Registro de resoluciones de Sanción.	30
Fig. 32: Registro de resoluciones de Sanción.	31
Fig. 33: Registro de resoluciones de Sanción.	31
Fig. 34: Registro de resoluciones de Sanción.	32

1. INTRODUCCIÓN

1.1. Propósito

El presente documento dará una visión específica del funcionamiento del módulo de control y cobranza.

Objetivo:

- Orientar al usuario para el correcto uso del sistema.

1.2. Alcance

Este documento aplica a la cobertura de los servicios que brinda el Sistema de Información para Gestión Tributaria (Sistema) para el módulo de control y cobranza.

1.3. Diagrama de Procesos-Resoluciones de Determinación Predial

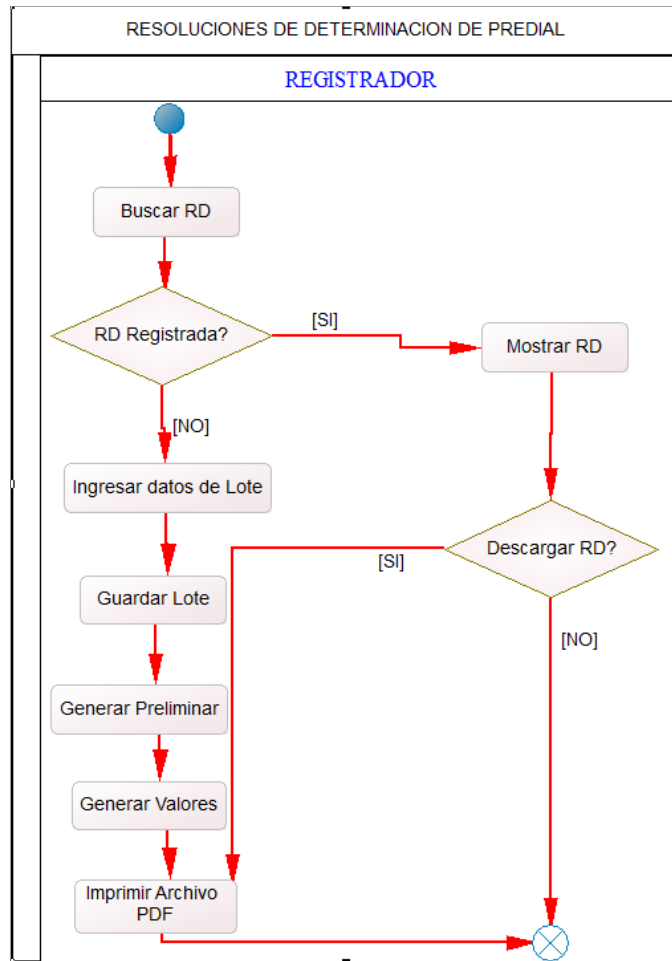

1.4. Diagrama de Procesos- Resoluciones de Determinación de Arbitrios.

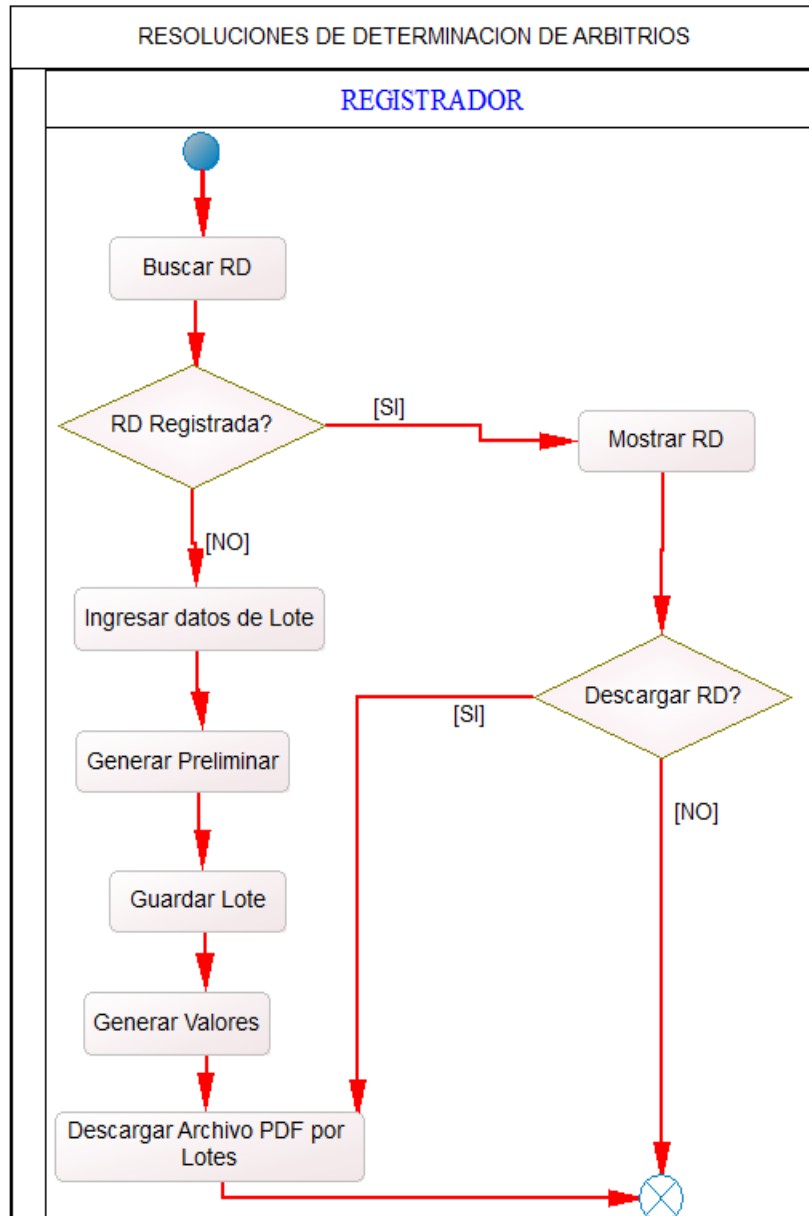

1.5. Diagrama de Procesos-Resoluciones de Sanción

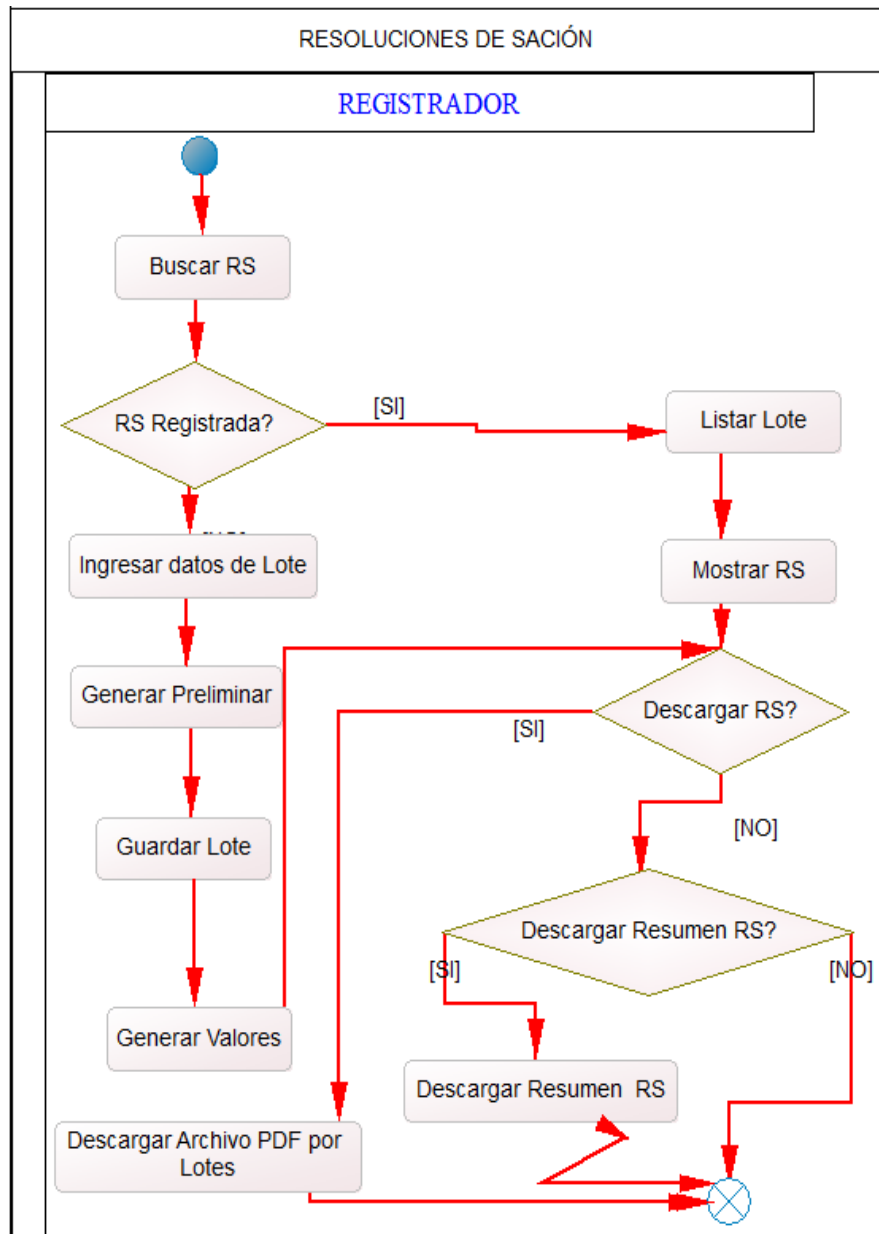

1.6. Diagrama de Procesos-Órdenes de Pago

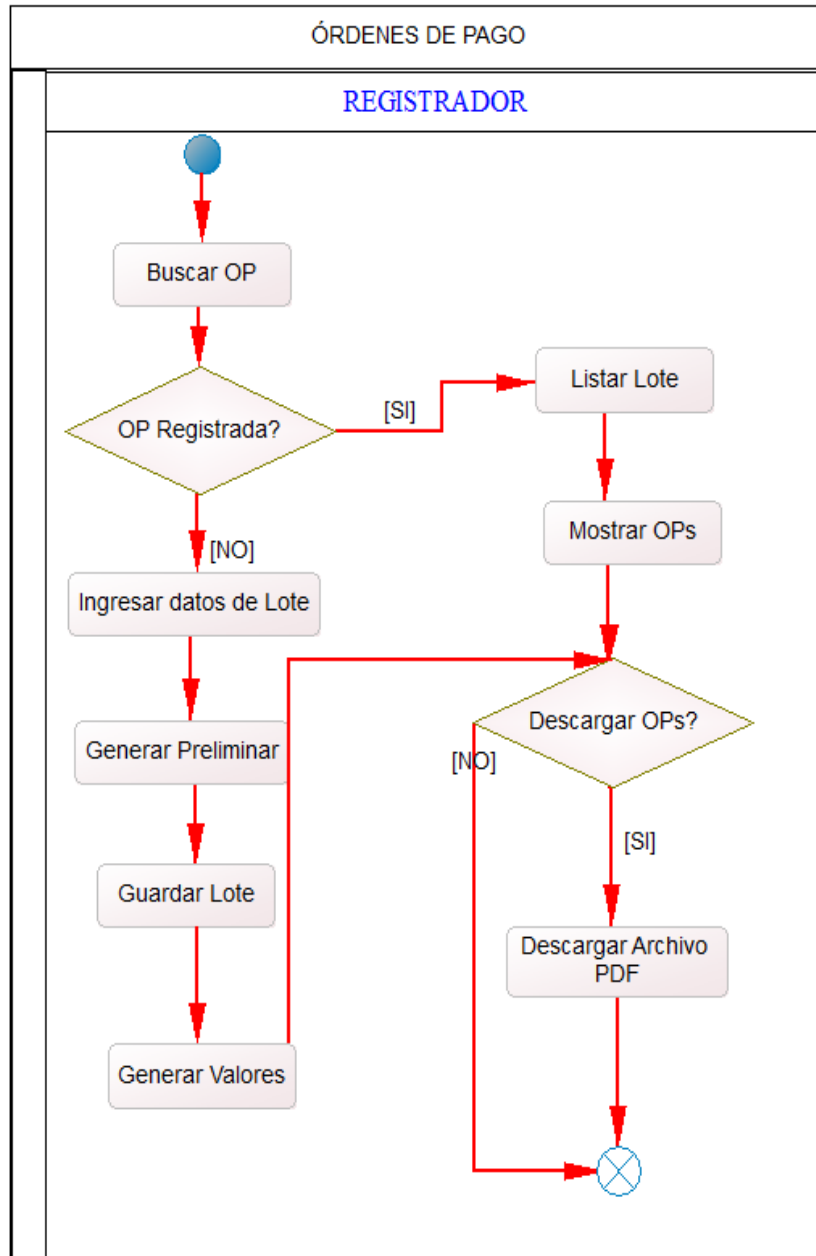

1.7. Diagrama de Procesos-Esquelas Informativas

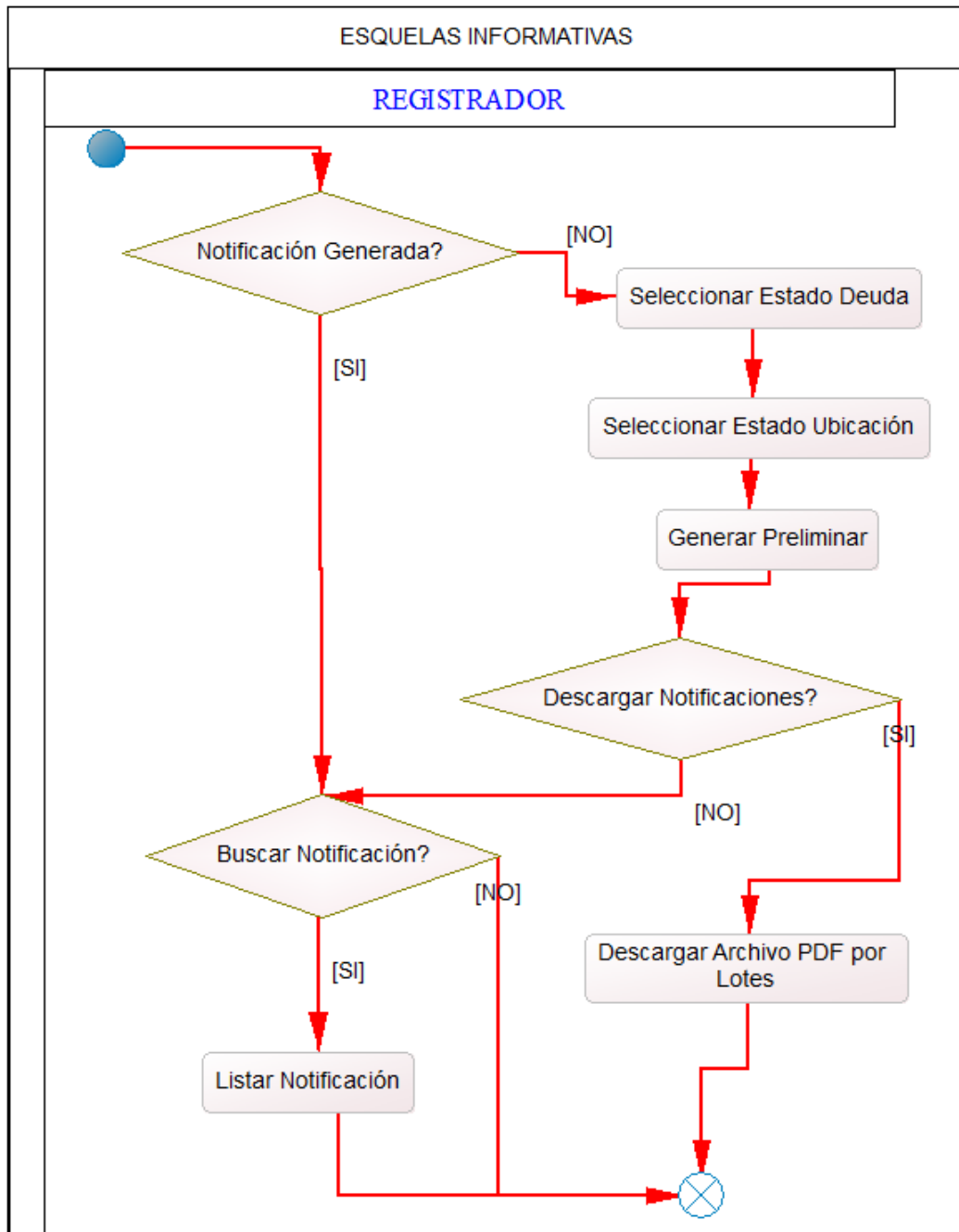

1.8. Diagrama de Procesos-Notificaciones

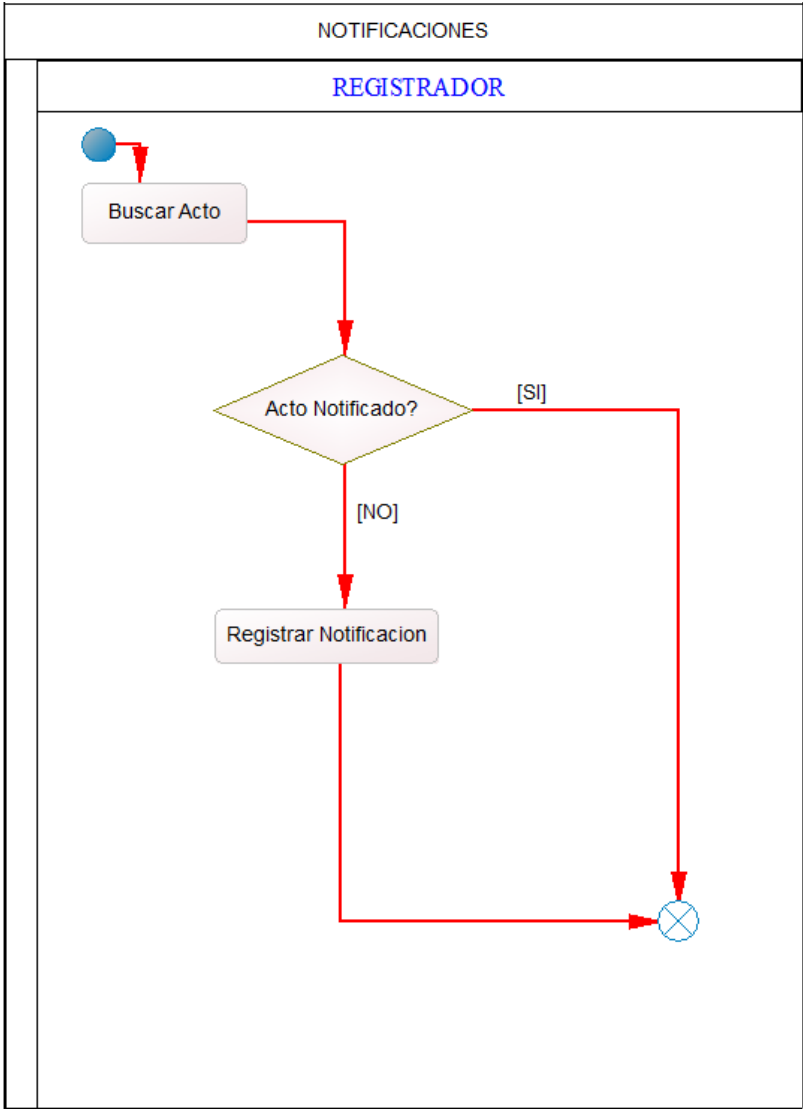

1.9. Definición de Términos Básicos

- **Resolución de Determinación.**
Acto por el cual la Administración Tributaria pone en conocimiento del deudor tributario el resultado de su labor destinada a controlar el cumplimiento de las obligaciones tributarias, y establece la existencia del crédito o de la deuda tributaria.
- **Resolución de Sanción**
Acto por el cual la Administración Tributaria sanciona una infracción cometida.
- **Orden de Pago**
Acto en virtud del cual la Administración Tributaria exige al deudor tributario la cancelación de su deuda tributaria relativa a tributos autoliquidados por el deudor tributario, sin necesidad de emitirse previamente una Resolución de Determinación.
- **Notificaciones**
Acto administrativo que pone fin a un procedimiento cuyo objeto es el de garantizar que el contenido de otro acto administrativo, llegue a conocimiento del contribuyente.

1.10. Generalidades

La presente información que contiene este documento está sujeta a proporcionar vistas generales y específicas.

1.10.1. Login

El usuario debe identificarse para poder acceder al sistema ingresando su usuario y contraseña. (Ver. Fig. 1)



Fig. 1: Login

La siguiente pantalla se presenta al no ingresar los datos correctos para el acceso al sistema, (Ver. Fig. 2)



Fig. 2: Login Failed

1.10.2. Pantalla Principal

A continuación se muestra la pantalla principal del sistema, dentro del cual se encuentran diversas opciones como:(Ver. Fig. 3)

- Tributación.
- Fiscalización.
- Papeletas.
- Procesos Contenciosos y no Contenciosos
- Caja
- Administración de Tablas y Parámetros

- Control y cobranza.
- Consultas y Reportes
- Cobranza Coactiva

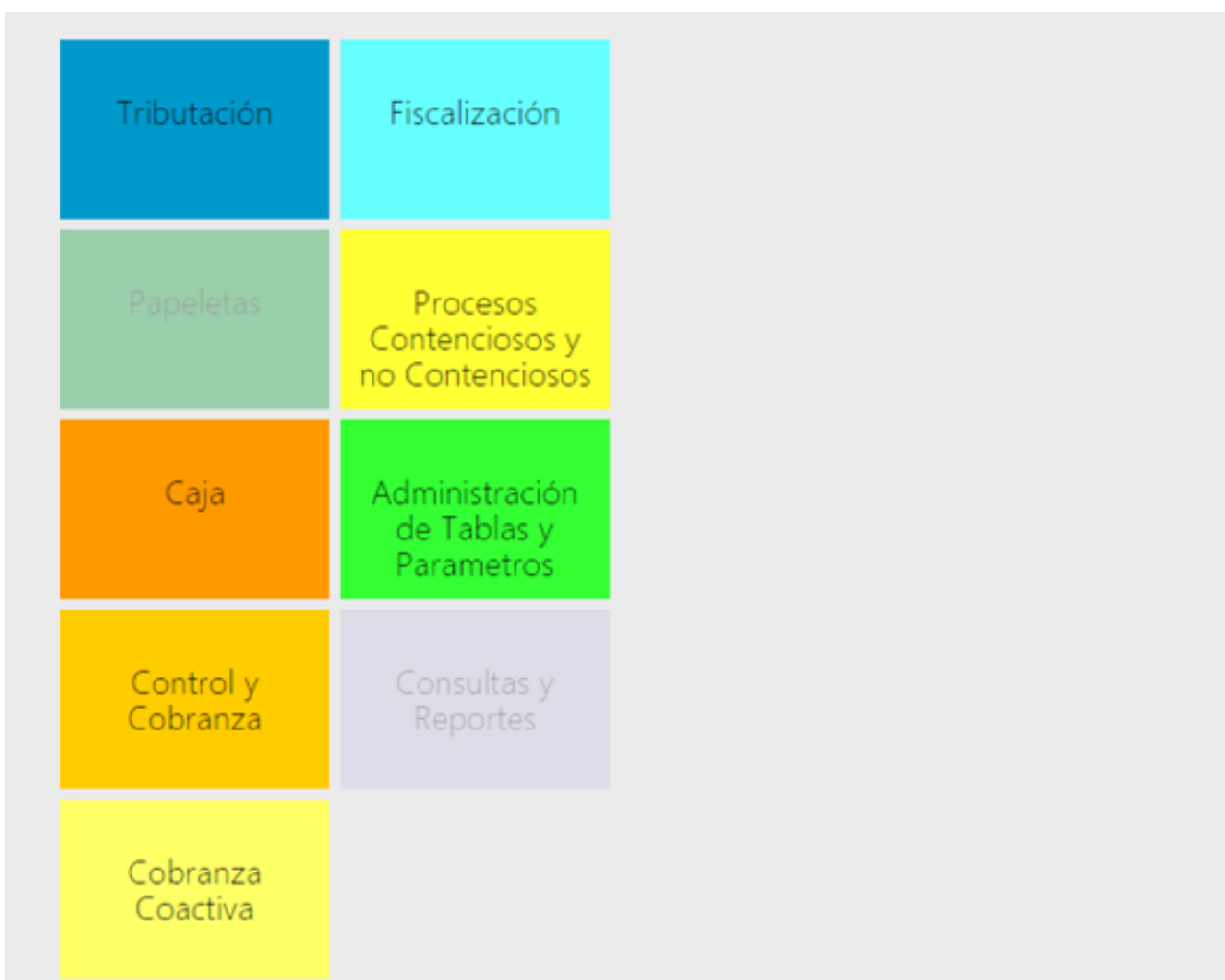

Fig. 3: Pantalla Principal del Sistema

En el menú de opciones se selecciona la opción **Control y Cobranza**, el mismo que despliega una lista de opciones.

Al seleccionar la opción **Control y Cobranza**, se despliegan una serie de opciones propias del módulo. (Ver. Fig. 4)

- Resoluciones de Determinación Predial
- Resoluciones de Determinación Arbitrios
- Resoluciones de Sanción Pecuniaria
- Resoluciones de Sanción No Pecuniaria

- Órdenes de Pago
- Esquelas Informativas
- Generar Deuda Exigible

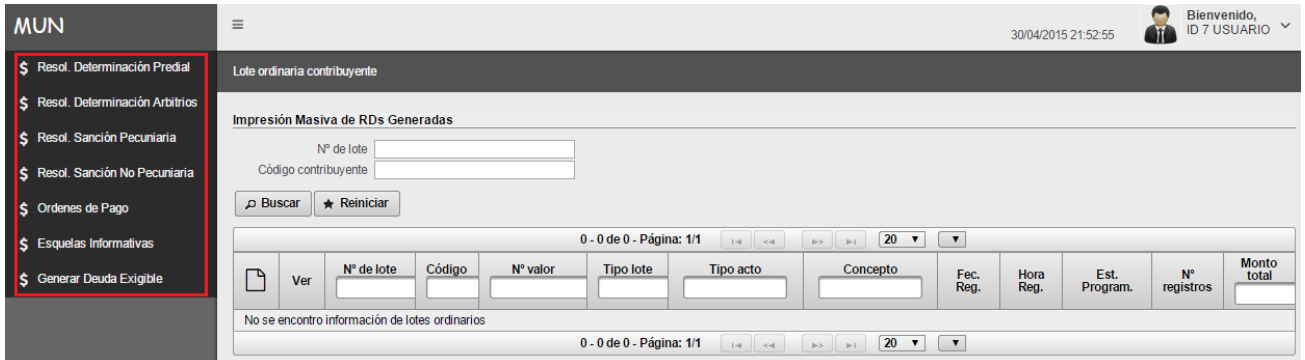

Fig. 4: Pantalla Control y Cobranza

2. FUNCIONALIDAD DEL SISTEMA.

2.1. Resoluciones de Determinación Predial

2.1.1. Listado de lotes de Resoluciones de Determinación Predial.

- Esta pantalla permite listar los lotes generados además de la búsqueda de Resoluciones de Determinación Predial por los siguientes criterios de búsqueda:
 - Nro. de Lote.
 - Código de Contribuyente.
- En la parte superior del formulario de Resoluciones de Determinación Predial se visualizan los criterios de búsqueda y en la parte inferior el resultado de la búsqueda, de lotes registrados en el Sistema. (Ver Fig. 5). Para realizar la búsqueda del lote registrado, ingresar el criterio de búsqueda y seleccionar la opción **“Buscar”**.

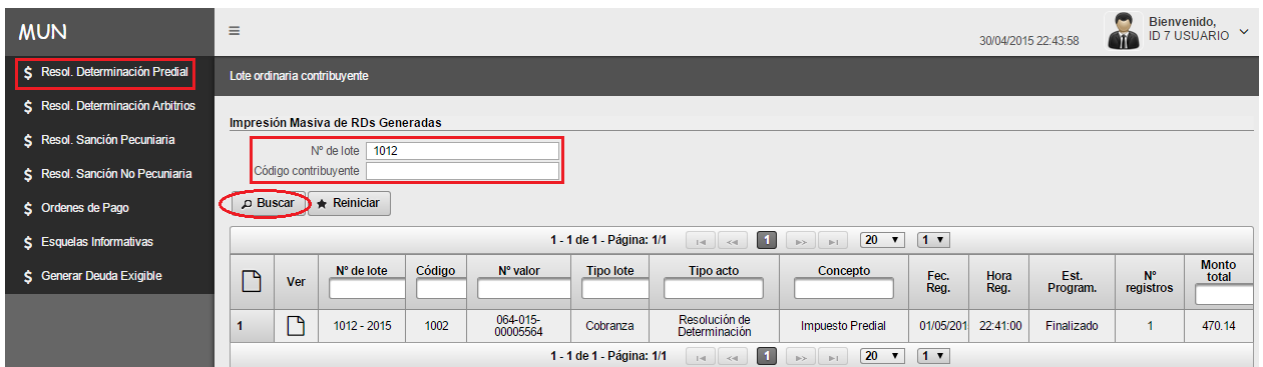

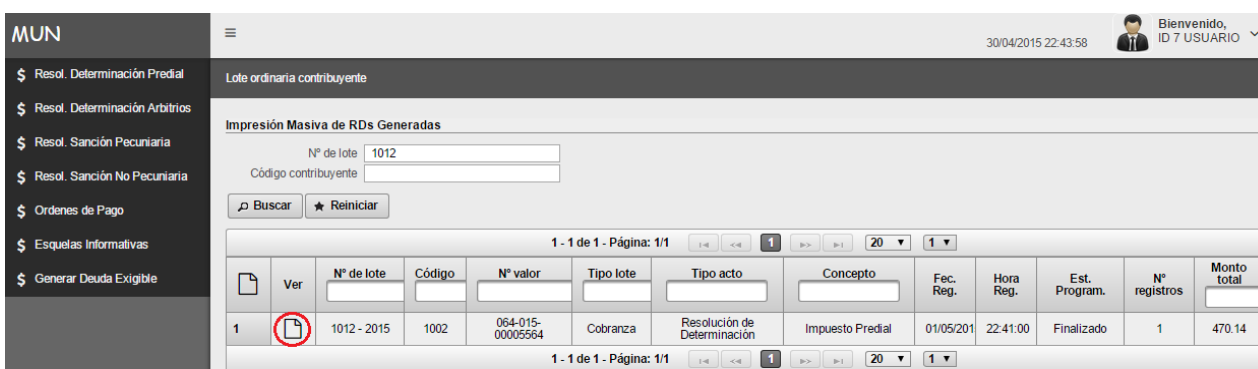

Fig. 5: Listado de lotes de Resoluciones de Determinación Predial

- Se muestran datos básicos del lote generado. (Ver. Fig. 5)
 - Número de Lote.
 - Código.
 - Número de Valor.
 - Tipo de Lote.
 - Tipo de Acto.
 - Concepto.
 - Fecha de Registro.
 - Hora de Registro.
 - Estado de la Programación de Lote.
 - Número de registros.
 - Monto Total

- Para ver la Resolución de Determinación Predial existente en un lote, seleccione el ícono de Ver detalle  (Ver. Fig. 6).



The screenshot shows a web application interface for 'MUN'. On the left is a navigation menu with options like 'Resol. Determinación Predial', 'Resol. Determinación Arbitrios', etc. The main area is titled 'Lote ordinaria contribuyente' and 'Impresión Masiva de RDs Generadas'. It contains a search form with fields for 'N° de lote' (1012) and 'Código contribuyente'. Below the form are 'Buscar' and 'Reiniciar' buttons. A table displays the search results with columns: Ver, N° de lote, Código, N° valor, Tipo lote, Tipo acto, Concepto, Fec. Reg., Hora Reg., Est. Program., N° registros, and Monto total. The first row shows a document icon in the 'Ver' column, and the corresponding data in the other columns: 1012-2015, 1002, 064-015-00005564, Cobranza, Resolución de Determinación, Impuesto Predial, 01/05/201, 22:41:00, Finalizado, 1, and 470.14.

Ver	N° de lote	Código	N° valor	Tipo lote	Tipo acto	Concepto	Fec. Reg.	Hora Reg.	Est. Program.	N° registros	Monto total
	1012-2015	1002	064-015-00005564	Cobranza	Resolución de Determinación	Impuesto Predial	01/05/201	22:41:00	Finalizado	1	470.14

Fig. 6: Listado de lotes de Resoluciones de Determinación Predial

- Se muestra la siguiente pantalla con los datos de la resolución de determinación predial generada. (Ver. Fig. 5)

1.1.2. Registro de lotes de Resoluciones de Determinación Predial.

- Seleccionar la opción “**Registro de Resoluciones de Determinación**” del formulario Listado de lotes de Resoluciones de Determinación Predial. (Ver. Fig. 7)

Fig. 7: Listado de lotes de Resoluciones de Determinación Predial

- Se mostrará el formulario de registro de resoluciones de determinación predial: (Ver. Fig. 8)

Fig. 8: Registro de resoluciones de determinación predial

- Ingresar el código del contribuyente.
- Ingresar el periodo a generar. (Ver. Fig. 8)
- Para registrar un nuevo lote, seleccionar la opción **“Guardar”** (Ver. Fig. 8).
- Para ver los datos previos de la RD de predial seleccionar la opción **“Generación Preliminar”** (Ver. Fig. 9).
- Para generar un número de resolución correlativo y un archivo .pdf de descarga con todos los datos de la resolución de determinación predial seleccionar la opción **“Generación Valores”** (Ver. Fig. 9).

MUN

01/05/2015 19:05:35 Bienvenido, ID 7 USUARIO

Lote ordinaria contribuyente / Registro de Lote de Cobranza Ordinaria

N° de lote 1017
Código 1015
Periodo 2015

Guardar Generación Preliminar Generación Valores Descarga de archivos

Cod. Per.	Apellidos y Nombres - Razón social	Dirección	Sector	Base imp.	Base afecta	Impuesto	Base imp. F	Base afec. F	Impuest. F	N° valor
1015	APEPAT APEMAT NOMBRE	Avenida AVENIDA 1 Nro 101 Lugar: LUGAR 38, Cdra. 1, AREQUIPA	SECTOR 22	549,270.0	549,270.0	4,337.70	658,931.0	658,931.0	5,434.31	064-015-00005565

Fig. 9: Resolución de Determinación Predial Generada

- A continuación se muestran datos básicos de la RD de predial generada. (Ver. Fig. 9)
 - Código de persona.
 - Apellidos y Nombres / Razón Social.
 - Dirección.
 - Sector.
 - Base Imponible.
 - Base Afecta.
 - Impuesto.
 - Base Imponible Fiscalizada.
 - Base Afecta Fiscalizada.
 - Impuesto Fiscalizado.
 - Número de Valor.

1.2. Resoluciones de Determinación de Arbitrios.

1.2.1. Listado de lotes de Resoluciones de Determinación de Arbitrios

- Esta pantalla permite listar los lotes generados además de la búsqueda de resoluciones de determinación de arbitrios por los siguientes criterios de búsqueda:
 - Nro. de Lote.
 - Periodo.
- En la parte superior del formulario de Resoluciones de Determinación de arbitrios se visualizan los criterios de búsqueda y en la parte inferior el resultado de la búsqueda, de lotes registrados en el Sistema. (Ver. Fig. 10). Para realizar la búsqueda del lote registrado, colocar el criterio de búsqueda y seleccionar la opción “**Buscar**”.

Fig. 10: Listado de Resoluciones de Determinación de Arbitrios

- Se muestran datos básicos del lote generado. (Ver. Fig. 11)

- Número de Lote.
- Tipo de Lote.
- Tipo de Acto.
- Fecha de Registro.
- Hora de Registro.
- Estado del Lote.
- Fecha de Programación.
- Hora de Programación.
- Estado de la Programación de Lote.
- Número de Documentos Generados.
- Monto Total.

- Para ver las Resoluciones de Determinación de Arbitrios existentes en un lote, seleccione el ícono de Actualización.  (Ver. Fig. 11).

Fig. 11: Listado de lotes de Resoluciones de Determinación de Arbitrios

1.2.2. Registro de lote de Resoluciones de Determinación de Arbitrios

- Seleccionar la opción **“Registro de Resoluciones de Determinación Arbitrios”** del formulario Listado de lotes de Resoluciones de Determinación Arbitrios. (Ver. Fig. 12)



Fig. 12: Pantalla Listado de lotes de Resoluciones de Determinación de Arbitrios

- Se mostrará el formulario de registro de resoluciones de determinación de arbitrios: (Ver. Fig. 13)
- Ingresar el periodo a generar. (Ver. Fig. 13)
- Ingresar el estado de Ubicación: RD Ubicables (1) o RD Inubicables (0). (Ver. Fig. 13)
- Para ver los datos previos de las RDs de arbitrios seleccionar la opción **“Generación Preliminar”** (Ver. Fig. 13).

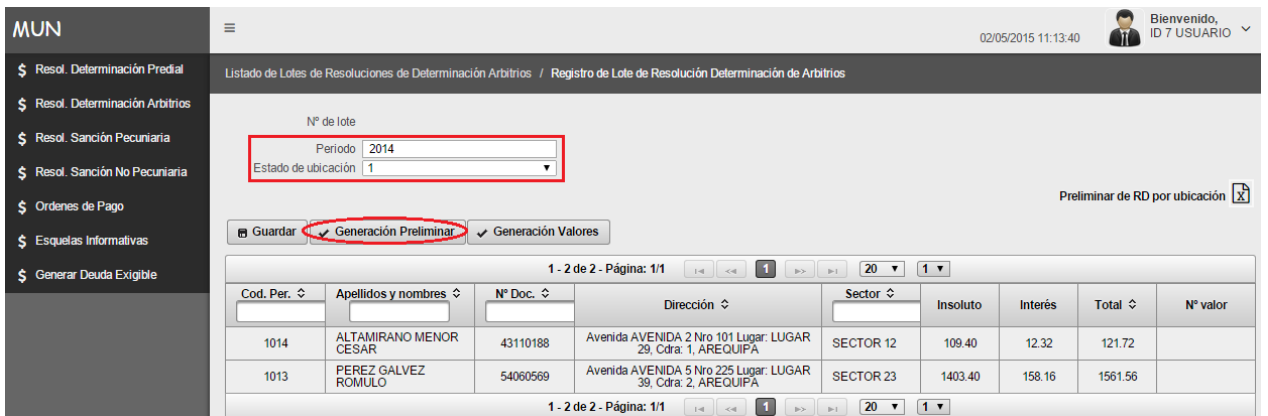

Fig. 13: Pantalla de registro de resoluciones de determinación de arbitrios.

- Para registrar un nuevo lote, seleccionar la opción **“Guardar”** (Ver. Fig. 13).
- Para generar un número de resolución correlativo para cada resolución de determinación de arbitrios y un archivo .pdf con el total de RDs seleccionar la opción **“Generación Valores”** (Ver. Fig. 14).

Fig. 14: Resoluciones de Determinación de Arbitrios Generadas

- A continuación se muestran datos básicos de la RD de arbitrios generada. (Ver. Fig. 14)
 - Código de persona.
 - Apellidos y Nombres / Razón Social.
 - N° de documento
 - Dirección.
 - Sector.
 - Insoluto
 - Interés
 - Total
 - Número de Valor

- Si la tabla está vacía mostrara el siguiente mensaje: “No se encontró información para esta búsqueda”. (Ver. Fig. 14)

1.3. Resoluciones de Sanción Pecuniaria

1.3.1. Listado de lotes de Resoluciones de Sanción Pecuniarias

- Esta pantalla permite listar los lotes generados además de la búsqueda de lotes de resoluciones sanción pecuniarias por los siguientes criterios de búsqueda:
 - Nro. de Lote.
 - Fecha de Creación.
 - Estado de Lote.

- En la parte superior del formulario de Resoluciones de Sanción pecuniarias se visualizan los criterios de búsqueda y en la parte inferior el resultado de la búsqueda, de lotes registrados en el Sistema. (Ver. Fig. 15). Para realizar la búsqueda del lote registrado, colar el criterio de búsqueda y seleccionar la opción “Buscar”.



Fig. 15: Pantalla Listado de lotes de Resoluciones de Sanción Pecuniaria

- Se muestran datos básicos del lote generado. (Ver. Fig. 16)

- Número de Lote.
- Tipo de Lote.
- Tipo de Acto.
- Concepto
- Fecha de Registro.
- Hora de Registro.
- Estado de la Programación de Lote.
- Número de Resoluciones Generadas.
- Monto Total.
- Ubicación

- Para ver las Resoluciones de Sanción Pecuniarias existentes en un lote, seleccione el ícono de Actualización  . (Ver. Fig. 16).

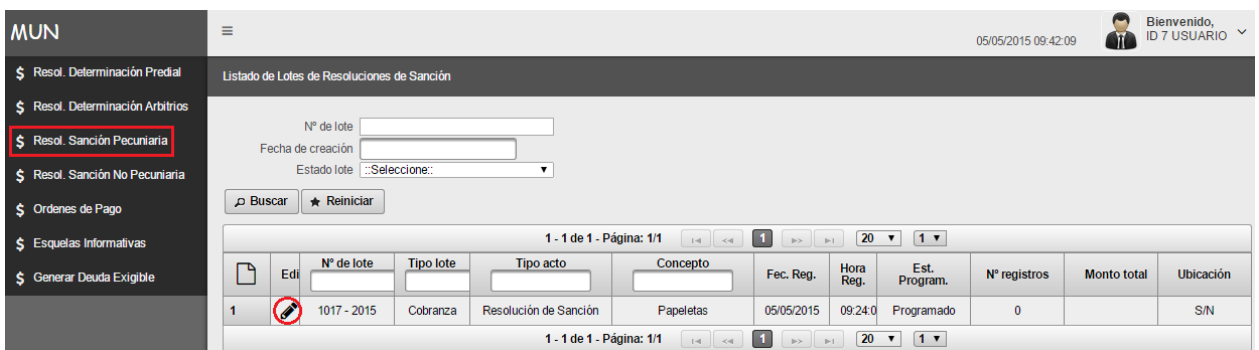

Fig. 16: Listado de lotes de Resoluciones de Sanción Pecuniaria.

- Se muestra la siguiente pantalla con los datos de las resoluciones de sanción generadas. Si no tiene resoluciones saldrá el mensaje: *No hay RS, verifique!!!* (Ver. Fig. 17).

Listado de Lotes de Resoluciones de Sanción / Registro Lotes

Nº de lote Nº de lote 0 - 0
 ::Seleccione::

Generación Preliminar Guardar Generación Valores Preliminar de RS por Tipo de Lote

0 - 0 de 0 - Página: 1/1 20

Cod. Per.	Apellidos y Nombres - Razón social	Nº Doc.	Dirección	Placa	Nº de papeleta	Total deuda	Nº valor
No se encontro información para esta búsqueda							

0 - 0 de 0 - Página: 1/1 20

No hay RS por mostrar, verifique!!! ya fueron generadas en otro lote

Fig. 17: Pantalla de Resoluciones de Sanción Generadas

- Para Descargar el resumen de todas las RS generadas seleccionar el ícono de **Exportar a pdf**.
- Para descargar el total o un bloque de RS generadas, ingresar el primer registro y el último del bloque en los campos que se indican. Luego seleccionar la opción **“Descargar RS”**.
- Si el rango ingresado es mayor a los 3500 registros el sistema mostrará un mensaje indicando que ingrese un rango de impresión menor.

1.3.2. Registro de lote de Resoluciones de Sanción Pecuniaria.

- Seleccionar la opción **“Nuevo Lote de Resoluciones de Sanción”** del formulario Listado de lotes de Resoluciones de Sanción. (Ver. Fig. 18)

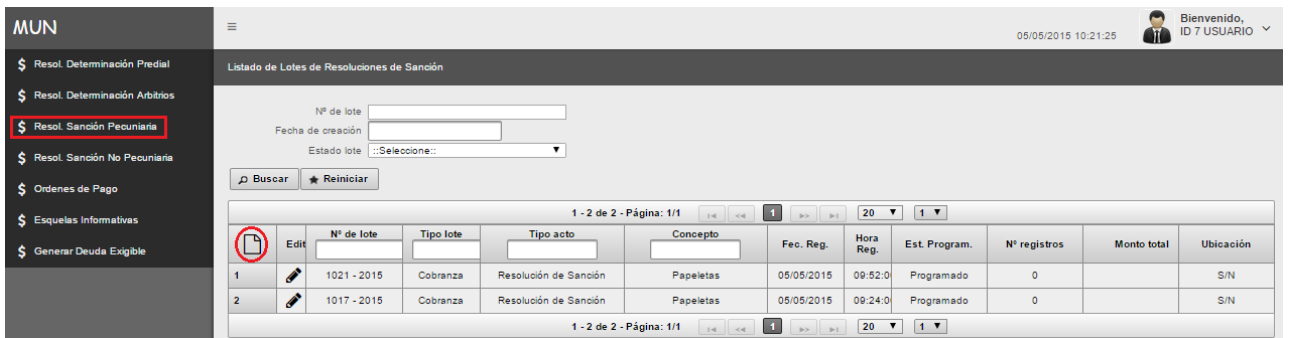

Fig. 18: Pantalla Listado de lotes de Resoluciones de Sanción.

- Se mostrará el formulario de registro del lote de resoluciones de sanción: (Ver. Fig. 19)



Fig. 19: Pantalla de registro de resoluciones de Sanción.

- Seleccionar el estado de lote a generar es decir RS Ubicables, RS Inubicables S/N o RS Inubicables OTROS. (Ver. Fig. 20)
- Para ver los datos previos de las RS seleccionar la opción **“Generación Preliminar”** (Ver. Fig. 21).

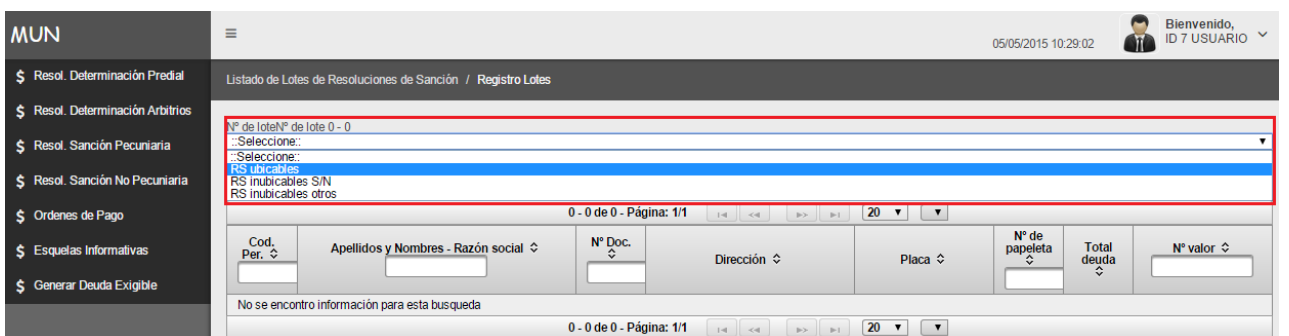

Fig. 20: Pantalla de registro de resoluciones de sanción.

Fig. 21: Pantalla de registro de resoluciones de sanción.

- A continuación debe registrar un nuevo lote, seleccione la opción **“Guardar”**.
- Para generar un número de resolución correlativo para cada resolución de sanción y un archivo .pdf con el total de RS seleccionar la opción **“Generación Valores”**
- A continuación se muestran datos básicos de las RS generadas con buscadores por código de contribuyente, apellidos y nombres/ razón social, número de documento de identidad, número de papeleta y por número de valor o número de resolución generado.
 - Código de persona.
 - Apellidos y Nombres / Razón Social.
 - Documento de Identidad.
 - Dirección.
 - Placa.
 - Número de Papeleta.
 - Total Deuda.
 - Número de Valor

1.4. Resoluciones de Sanción No Pecuniaria

1.4.1. Listado de lotes de Resoluciones de Sanción No Pecuniarias

- Esta pantalla permite listar los lotes generados además de la búsqueda de lotes de resoluciones sanción no pecuniarias por los siguientes criterios de búsqueda:
 - Nro. de Lote.
- En la parte superior del formulario de Resoluciones de Sanción no Pecuniarias se visualizan los criterios de búsqueda y en la parte inferior el resultado de la búsqueda, de lotes registrados en

el Sistema. (Ver. Fig. 22). Para realizar la búsqueda del lote registrado, colar el criterio de búsqueda y seleccionar la opción “**Buscar**”.

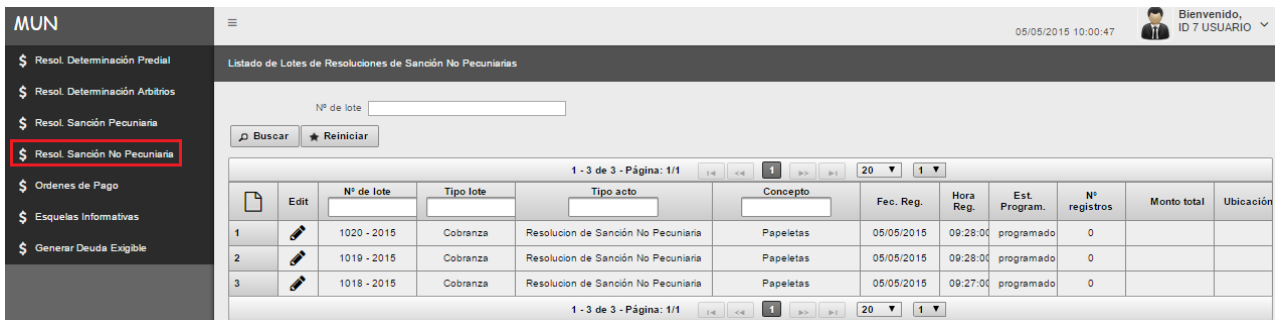

Fig. 22: Pantalla Listado de lotes de Resoluciones de Sanción No Pecuniaria

- Se muestran datos básicos del lote generado. (Ver. Fig. 22)

- Número de Lote.
- Tipo de Lote.
- Tipo de Acto.
- Concepto
- Fecha de Registro.
- Hora de Registro.
- Estado de la Programación de Lote.
- Número de Resoluciones Generadas.
- Monto Total.
- Ubicación

- Para ver las Resoluciones de Sanción No Pecuniarias existentes en un lote, seleccione el ícono de Actualización . (Ver. Fig. 23).



Fig. 23: Pantalla Listado de lotes de Resoluciones de Sanción No Pecuniarias.

- Se muestra la siguiente pantalla con los datos de las resoluciones de sanción no pecuniarias generadas. Si no tiene

resoluciones saldrá el mensaje: *No hay RS por mostrar, verifique!!!* (Ver. Fig. 24).

Listado de Lotes de Resoluciones de Sanción No Pecuniarias / Registro Lotes No Pecuniaria

Nº de lote Nº de lote 0 - 0
::Seleccione:

Generación Preliminar Guardar Generación Valores Preliminar de RS no pecuniarias por tipo de lote

Cod. Per. ↕	Apellidos y Nombres - Razón social ↕	Nº Doc. ↕	Dirección ↕	Placa ↕	Nº de papeleta ↕	Total deuda ↕	Nº valor ↕

No records found.

No hay RS por mostrar, verifique!!! ya fueron generadas en otro lote

Fig. 24: Pantalla de Resoluciones de Sanción No Pecuniarias Generadas

- Para Descargar el resumen de todas las RS generadas seleccionar el ícono  de **Exportar a pdf**.
- Para descargar el total o un bloque de RS generadas, ingresar el primer registro y el último del bloque en los campos que se indican. Luego seleccionar la opción **“Descargar RS”**.
- Si el rango ingresado es mayor a los 3500 registros el sistema mostrará un mensaje indicando que ingrese un rango de impresión menor.

1.4.2. Registro de lote de Resoluciones de Sanción No Pecuniarias

- Seleccionar la opción **“Nuevo Lote de Resoluciones de Sanción”** del formulario Listado de lotes de Resoluciones de Sanción. (Ver. Fig. 25)

Edit	N° de lote	Tipo lote	Tipo acto	Concepto	Fec. Reg.	Hora Reg.	Est. Program.	N° registros	Monto total	Ubicación
	1022 - 2015	Cobranza	Resolución de Sanción No Pecuniaria	Papeletas	05/05/2015	10:13:0	programad	0		
	1020 - 2015	Cobranza	Resolución de Sanción No Pecuniaria	Papeletas	05/05/2015	09:28:0	programad	0		
	1019 - 2015	Cobranza	Resolución de Sanción No Pecuniaria	Papeletas	05/05/2015	09:28:0	programad	0		
	1018 - 2015	Cobranza	Resolución de Sanción No Pecuniaria	Papeletas	05/05/2015	09:27:0	programad	0		

Fig. 25: Pantalla Listado de lotes de Resoluciones de Sanción No Pecuniarias.

- Se mostrará el formulario de registro del lote de resoluciones de sanción: (Ver. Fig. 26)

Cod. Per.	Apellidos y Nombres - Razon social	N° Doc.	Dirección	Placa	N° de papeleta	Total deuda	N° valor
No records found.							

Fig. 26: Pantalla de registro de resoluciones de Sanción No Pecuniarias.

- Seleccionar el estado de lote a generar es decir RS Ubicables, RS Inubicables S/N o RS Inubicables OTROS. (Ver. Fig. 27)
- Para ver los datos previos de las RS seleccionar la opción **“Generación Preliminar”** (Ver. Fig. 28).

Per.	Apellidos y Nombres - Razon social	N° Doc.	Dirección	Placa	papeleta	Total deuda	N° valor
No records found.							

Fig. 27: Pantalla de registro de resoluciones de sanción No Pecuniarias.

Fig. 28: Pantalla de registro de resoluciones de sanción No Pecuniarias.

- A continuación debe registrar un nuevo lote, seleccione la opción **“Guardar”**.
- Para generar un número de resolución correlativo para cada resolución de sanción no pecuniaria y un archivo .pdf con el total de RS seleccionar la opción **“Generación Valores”**
- A continuación se muestran datos básicos de las RS generadas con buscadores por código de contribuyente, apellidos y nombres/ razón social, número de documento de identidad, número de papeleta y por número de valor o número de resolución generado.
 - Código de persona.
 - Apellidos y Nombres / Razón Social.
 - Documento de Identidad.
 - Dirección.
 - Placa.
 - Número de Papeleta.
 - Total Deuda.
 - Número de Valor

1.5. Órdenes de Pago

1.5.1. Listado de lotes de Órdenes de Pago

- Esta pantalla permite listar los lotes generados además de la búsqueda de lotes de órdenes de pago por los siguientes criterios de búsqueda:
 - Nro. de Lote.
 - Fecha de Creación.
 - Estado de Lote.

- En la parte superior del formulario de órdenes de pago se visualizan los criterios de búsqueda y en la parte inferior el resultado de la búsqueda, de lotes registrados en el Sistema. (Ver. Fig. 29). Para realizar la búsqueda del lote registrado, colar el criterio de búsqueda y seleccionar la opción **“Buscar”**.

1.5.2. Registro de lote de Órdenes de Pago.

- Seleccionar la opción **“Nuevo Lote de Órdenes de Pago”** del formulario Listado de lotes de Órdenes de Pago. (Ver. Fig. 30)

Fig. 30: Listado de lotes de Órdenes de Pago.

- Se mostrará el formulario de registro de lotes de órdenes de pago dividido en tres secciones: (Ver. Fig. 31).

Fig. 31: Registro de resoluciones de Sanción.

- En la sección de registro lote de órdenes de pago se seleccionan los parámetros básicos para el lote: concepto, subconcepto y tipo de persona. (Ver. Fig. 32).

Fig. 32: Registro de resoluciones de Sanción.

- En la sección de criterios de agrupación se ingresa el monto mínimo y máximo de las cuotas a generar además se selecciona el estado del lote a generar: Ubicables, Inubicables S/N e Inubicables Otros. (Ver. Fig. 33)

Fig. 33: Registro de resoluciones de Sanción.

- En la sección Firmantes se ha incluido el año a generar, si se quiere generar solo 1 inscripción y las cuotas establecidas para los conceptos predial y vehicular, el mismo que puede variar según el año o el concepto seleccionado. Para un determinado concepto y año seleccionado se puede generar órdenes de pago por una cuota, dos cuotas como es el ejemplo o por el total de cuotas (Ver. Fig. 34).

Fig. 34: Registro de resoluciones de Sanción.

- Para visualizar la lista de órdenes de pago a generar seleccionar **“Preliminar de OPs de acuerdo a criterios de selección”** (Ver. Fig. 34).
- A continuación se debe guardar el lote de la lista de órdenes de pago a generar y luego seleccionar la sección **“Guardar”**.
- Para finalizar el proceso se debe generar los números de resolución y el archivo .pdf con la lista de órdenes de pago, seleccione **“Generación Valores”** y descargue el archivo .pdf que aparece.
- A continuación se muestran datos básicos de las órdenes de pago generadas con buscadores por código de contribuyente, apellidos y nombres/ razón social.
 - Código de persona.
 - Apellidos y Nombres / Razón Social.
 - Dirección.

- Concepto.
- Año deuda.
- Número de cuota.
- Total deuda por cuota.
- Número de valor.

1.6. Esquelas Informativas.

- Esta pantalla permite generar vistas de las esquelas informativas además de búsqueda por los siguientes criterios:
 - Tipo de Recordatorio.(Deuda por Vencer, Deuda Vencida)
 - Monto Mínimo.
 - Estado la Ubicación.(Ubicables, Inubicables)
- En la parte superior del formulario de órdenes de pago se visualizan los criterios de búsqueda y en la parte inferior el resultado de la búsqueda de esquelas, registradas en el Sistema. (Ver. Fig. 38). Para realizar la búsqueda, colar el criterio de búsqueda y seleccionar la opción “**Generación Preliminar**”.

1.7. Generar Deuda Exigible.

- Esta pantalla permite buscar y registrar fechas de notificación de multas, resoluciones de determinación predial, resoluciones de determinación de arbitrios, resoluciones de sanción, órdenes de pago.
- Los criterios para la búsqueda son los siguientes:
 - Número de Lote
 - Notificar Acto.
 - Código de Contribuyente
- En la parte superior del formulario de notificaciones se visualizan los criterios de búsqueda y en la parte inferior el resultado de la búsqueda, de los datos registrados en el Sistema. Para realizar la búsqueda, colar el criterio de búsqueda y seleccionar la opción “**Buscar**”.
- Para el criterio de búsqueda de “**Notificar Acto**” debe ingresar el número de resolución del acto administrativo y seleccionar la opción “**Buscar**”.